

品番

# CX 01B 30PEM



オス モジュラー インサート, MIXO シリーズ,  
300 A, 圧着式結線, 1 PE 極, 2 フレームスロット  
PE モジュール アース接続用

製品説明	
製品タイプ	モジュラーインサート
シリーズ	MIXO
接続タイプ	圧着式接続
性別	オス
極数	1PEモジュール
サイズ	2モジュール
仕様	C30コンタクト(95-120mm <sup>2</sup> ) 接地用PEモジュール
技術データ	
電流	300 A
IP 保護等級	エンクロージャなしの場合IP20 エンクロージャ 有りの場合IP65/IP66/IP68/IP69
技術詳細	
機械寿命	≥ 500
絶縁抵抗	≥ 10 GΩ
接触抵抗	≤ 0,2 mΩ
重さ	22,00 g

材料特性	
カラー	RAL 7032
RoHs適合	ポリカーボネート
中国RoHs-EFUP適合	E
REACH SVHS物質	いいえ
ジェネラルオーダリングインフォメーション	
EAN13 コード	8015747289870
ecl@ss 分類	27440205
ETIM 分類	EC000438
パッケージ情報	
パッケージ重量	0,16 kg
パッケージ体積	1,24 dm <sup>3</sup>
パッケージ 詳細	カートンボックス
パッケージ 数量	5 個
パッケージ EAN コード	8015747290067
サブパッケージ 長さ	112,00 mm
サブパッケージ 高さ	95,00 mm
サブパッケージ 幅	117,00 mm
サブパッケージ 重量	0,03 kg
サブパッケージ 体積	1,24 dm <sup>3</sup>
サブパッケージ 詳細	プラスチック袋
サブパッケージ 数量	1 個
サブパッケージ EAN バーコード	8015747290074

品番

# CX 01B 30PEM



## カタログ図面

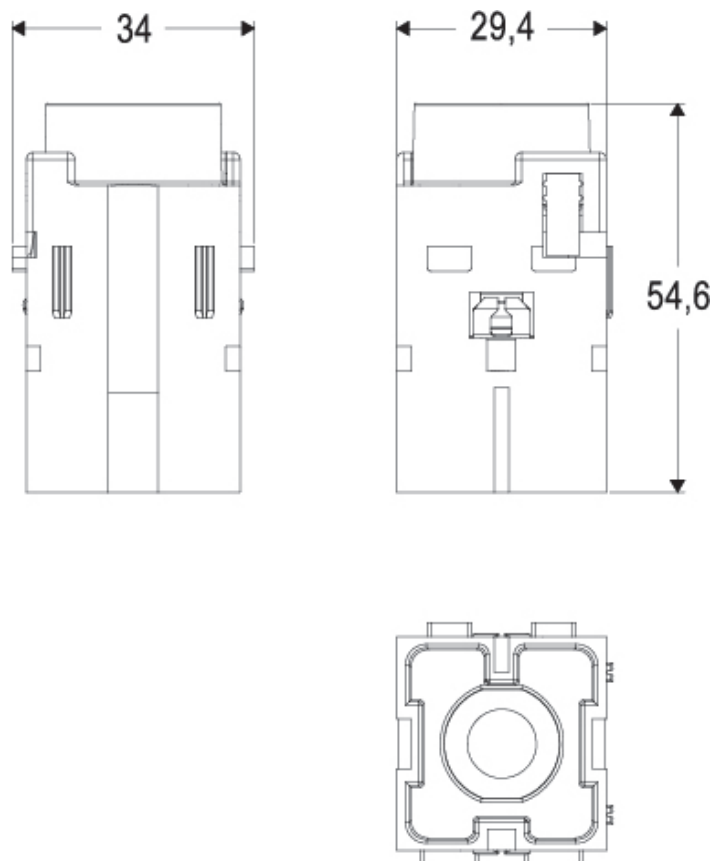

## メモ

標準仕様：  
標準コンタクトと標準フレーム (CX... TF/TM) を組み合わせた場合は、  
標準エンクロージャまたはCOBパネルサポートに取り付ける必要が  
あります。(どちらも最大500回脱着)

mmで示されている寸法は拘束力がなく、予告なく変更される場合  
があります。