

品番

CMO 16 L



フード, 830V シリーズ, 2ペグ付, Pg21 サイド
エントリー, サイズ "104.27"

製品説明	
製品タイプ	フード
シリーズ	830V
クロージングタイプ	2ペグ付
サイズ	サイズ104.27
ケーブルエントリー	サイドケーブルエントリー アダプタ無し Pg21
技術データ	
IP 保護等級	IP65 / IP66 / IP69
技術詳細	
重さ	196,00 g
動作温度範囲 (最小 最大)	-40°C...+125°C

材料特性	
カラー	RAL 7040
認証 / 規格	
認証	DNV, BV
UL	ECBT2
cUL	ECBT8
ジェネラルオーダーリングインフォメーション	
EAN13 コード	8015747031172
パッケージ情報	
パッケージ長さ	255,00 mm
パッケージ高さ	150,00 mm
パッケージ幅	180,00 mm
パッケージ重量	2,17 kg
パッケージ体積	6,89 dm ³
パッケージ 詳細	カートンボックス
パッケージ 数量	10 個
パッケージ EAN コード	8015747233835
サブパッケージ 重量	1,09 kg
サブパッケージ 詳細	カートンボックス
サブパッケージ 数量	5 個
サブパッケージ EAN バーコード	8015747031189

品番

CMO 16 L



カタログ図面

CMO L (CMAO L) - MMO L [MMAO L]
CMV L [CMAV L] - MMV L (MMAV L)

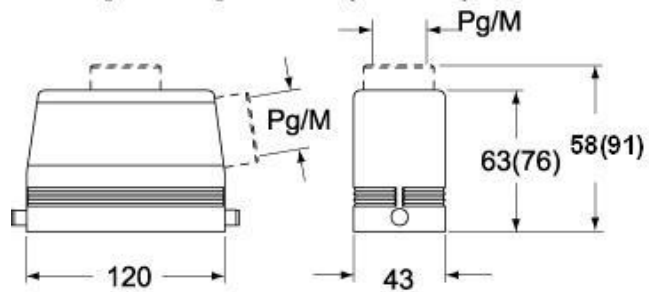

カタログ図面

CMO L (CMAO L) - MMO L [MMAO L]
CMV L [CMAV L] - MMV L (MMAV L)

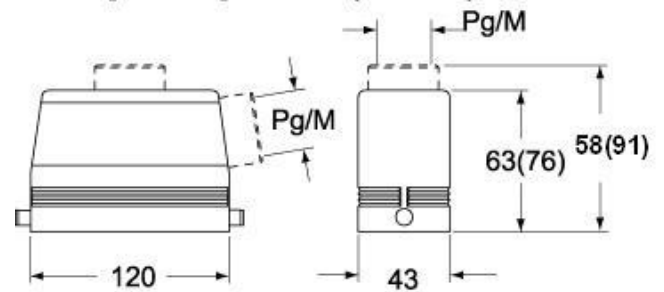

CMV LG (CMAV LG) - MMV LG (MMAV LG)
[MMFV LG]

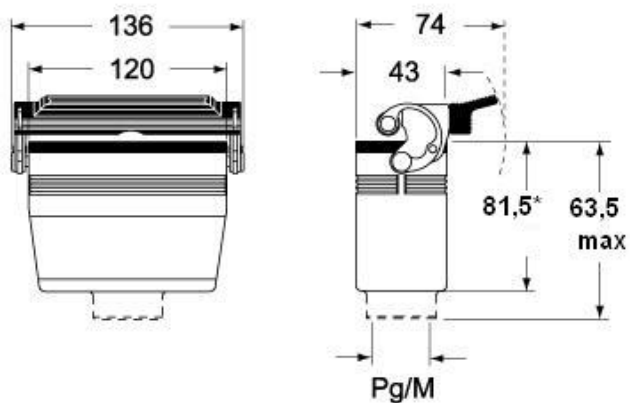

CMV LG (CMAV LG) - MMV LG (MMAV LG)
[MMFV LG]

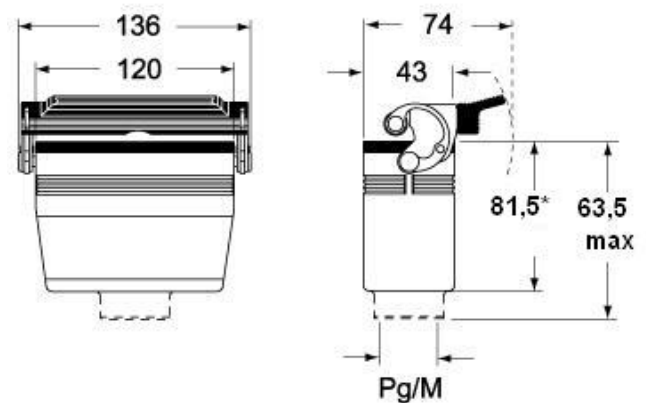

メモ

mmで示されている寸法は拘束力がなく、予告なく変更される場合があります。