

品番

CMAO 16 L21



フード, 830V シリーズ, 2ペグ付, Pg21 サイド
エントリー, サイズ "104.27", ハイコンストラ
クション

製品説明	
製品タイプ	フード
シリーズ	830V
クロージングタイプ	2ペグ付
サイズ	サイズ104.27
ケーブルエントリー	サイドケーブルエントリー アダプタ無し Pg21
仕様	ハイコンストラクション
技術データ	
IP 保護等級	IP65 / IP66 / IP69
技術詳細	
重さ	259,00 g
動作温度範囲 (最小 最大)	-40°C...+125°C

材料特性	
カラー	RAL 7040
認証 / 規格	
認証	DNV, BV
UL	ECBT2
cUL	ECBT8
ジェネラルオーダリングインフォメーション	
EAN13 コード	8015747028844
パッケージ情報	
サブパッケージ 重量	1,30 kg
サブパッケージ 詳細	プラスチック包装
サブパッケージ 数量	5 個
サブパッケージ EAN バーコード	8015747028851

品番

CMAO 16 L21



カタログ図面

CMAO L (CMAO L) - MMO L [MMAO L]
CMV L [CMAV L] - MMV L (MMAV L)

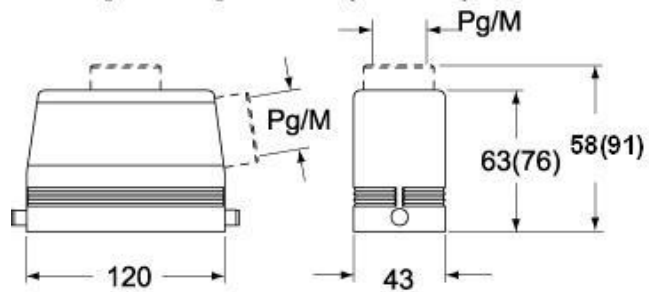

カタログ図面

CMAO L (CMAO L) - MMO L [MMAO L]
CMV L [CMAV L] - MMV L (MMAV L)

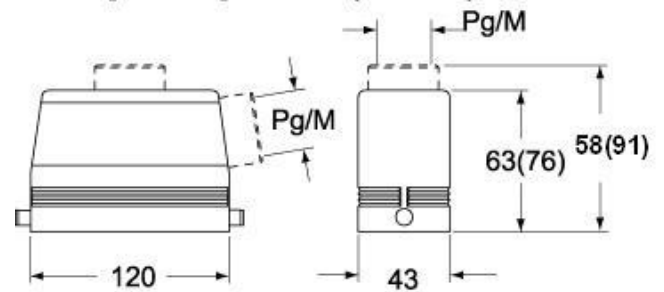

CMV LG (CMAV LG) - MMV LG (MMAV LG)
[MMFV LG]

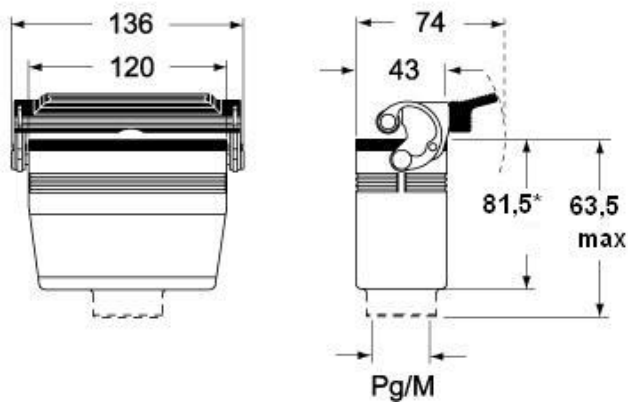

CMV LG (CMAV LG) - MMV LG (MMAV LG)
[MMFV LG]

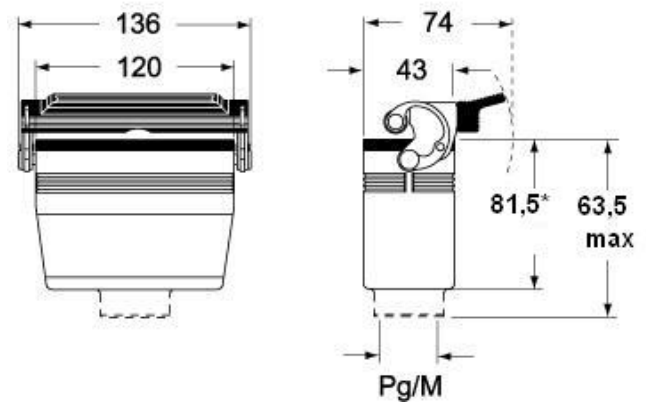

メモ

mmで示されている寸法は拘束力がなく、予告なく変更される場合があります。