

Codice articolo

MGO 16.40 B



Custodia mobile, serie IP68, con 2 baionette, ingresso cavo orizzontale M40, grandezza "77.27"

Descrizione prodotto

Tipo prodotto	Custodia mobile
Serie	IP68
Tipo chiusura	Con 2 baionette
Grandezza	Grandezza "77.27"
Ingresso cavo	Ingresso cavo orizzontale M40

Dati tecnici

Grado di protezione IP IP66 / IP68 / IP69

Ulteriori dettagli tecnici

Peso	504,00 g
Temperature di esercizio (min, max)	-40°C...+125°C

Proprietà dei materiali

Materiale principale	Lega di alluminio pressofusa
Altri materiali	Baionetta: Acciaio inox
Colore	Nero RAL 9005
Conformità RoHs	Conforme
China RoHs - EFUP	E
Sostanze REACH SVHC	No

Approvazioni / Normative

Certificazioni	DNV, BV
UL	ECBT2
cUL	ECBT8

Informazioni commerciali

Codice EAN13	8015747142281
Classificazione ecl@ss	27440202
Classificazione ETIM	EC000437

Caratteristiche imballaggio

Lunghezza imballo	175,00 mm
Altezza imballo	135,00 mm
Profondità imballo	130,00 mm
Peso imballo	1,01 kg
Volume imballo	3,07 dm ³
Descrizione imballo	Scatola cartone
Quantità imballo	2 pz
Codice EAN13 imballo	8015747142861
Peso sottoimballo	0,51 kg
Descrizione sottoimballo	Termoretraibile
Quantità sottoimballo	1 pz
Codice EAN13 sottoimballo	8015747142878

Codice articolo

MGO 16.40 B



Disegni da catalogo

CGO/MGO..B CGV/MGV..B

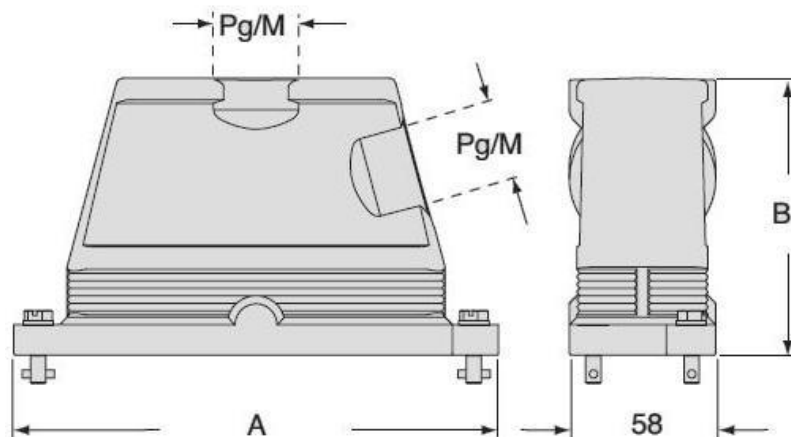

		A	B
CGO/MGO	CGV/MGV 06 B	133	101
CGO/MGO	CGV/MGV 10 B	146	101
CGO/MGO	CGV/MGV 16 B	166	111
CGO/MGO	CGV/MGV 24 B	193	111

Note

Le misure indicate non sono impegnative e possono essere variate senza alcun preavviso.