

Codice articolo

CMAP 16.221

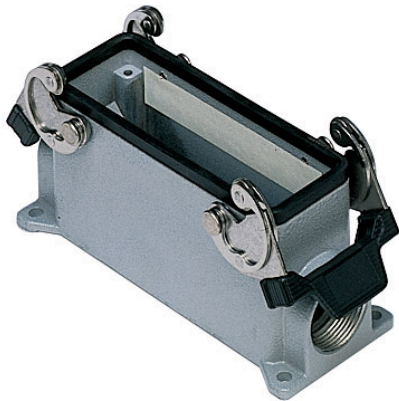

Custodia da parete, serie 830V, con 2 leve, ingresso cavo Pg21 x 2, grandezza "104.27", alta



Descrizione prodotto		Proprietà dei materiali	
Tipo prodotto	Custodia da parete	Colore	Grigio RAL 7040
Serie	830V	Conformità RoHs	Conforme
Tipo chiusura	Con 2 leve	China RoHs - EFUP	E
Grandezza	Grandezza 104.27	Sostanze REACH SVHC	No
Ingresso cavo	Con ingresso cavo Pg21 x 2	Approvazioni / Normative	
Specifica	Alta	Certificazioni	DNV, BV
Dati tecnici		UL	ECBT2
Grado di protezione IP	IP65 / IP66 / IP69	cUL	ECBT8
Ulteriori dettagli tecnici		Informazioni commerciali	
Peso	518,00 g	Codice EAN13	8015747029582
Temperature di esercizio (min, max)	-40°C...+125°C	Caratteristiche imballaggio	
		Peso sottoimballo	0,52 kg
		Descrizione sottoimballo	Termoretraibile
		Quantità sottoimballo	1 pz
		Codice EAN13 sottoimballo	8015747121026

Codice articolo

CMAP 16.221



Disegni da catalogo

CMP CMAP - MMP MMAP

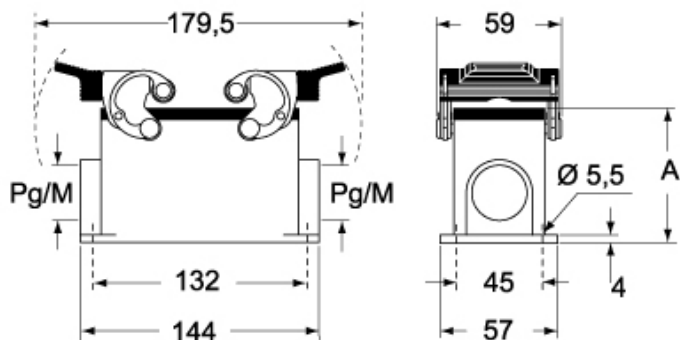

CMP CS/CP CMAP CS/CP - MMP CS/CP MMAP CS/CP

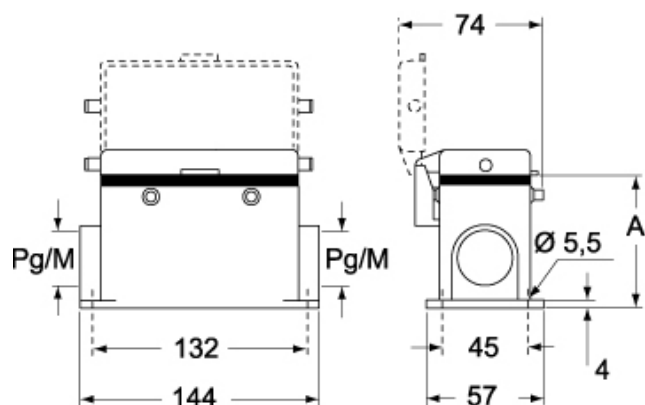

	A
CMP / MMP	63
CMAP / MMAP	80
CMP CS / MMP CS	63
CMAP CS / MMAP CS	80
CMP CP / MMP CP	63
CMAP CP / MMAP CP	80

Note

Le misure indicate non sono impegnative e possono essere variate senza alcun preavviso.