

Codice articolo

CMAP 16 LS



Custodia da parete, serie 830V, con 1 leva, ingresso cavo Pg21, grandezza "104.27", alta, con sportello metallico

Descrizione prodotto

Tipo prodotto	Custodia da parete
Serie	830V
Tipo chiusura	Con 1 leva
Grandezza	Grandezza 104.27
Ingresso cavo	Con ingresso cavo Pg21
Specifica	Alta, con sportello metallico

Dati tecnici

Grado di protezione IP IP65

Ulteriori dettagli tecnici

Peso	556,00 g
Temperature di esercizio (min, max)	-40°C...+125°C

Proprietà dei materiali

Colore	Grigio RAL 7040
Conformità RoHs	Conforme
China RoHs - EFUP	E
Sostanze REACH SVHC	No

Approvazioni / Normative

Certificazioni	DNV, BV
UL	ECBT2
cUL	ECBT8

Informazioni commerciali

Codice EAN13 8015747029513

Caratteristiche imballaggio

Peso sottoimballo	0,56 kg
Descrizione sottoimballo	Termoretraibile
Quantità sottoimballo	1 pz
Codice EAN13 sottoimballo	8015747029520

Codice articolo

CMAP 16 LS



Disegni da catalogo

CMP L CMAP L - MMP L MMAP L

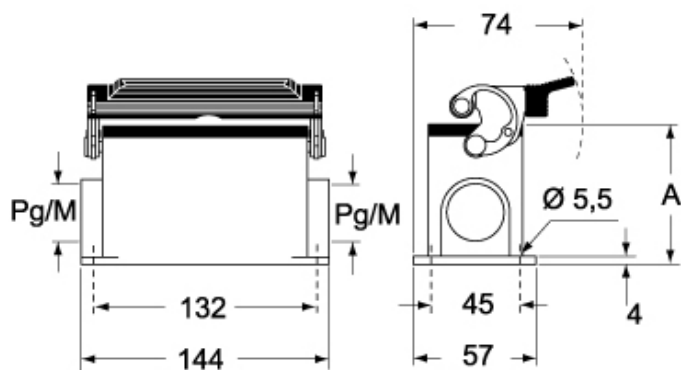

CMP LS CMAP LS - MMP LS MMAP LS

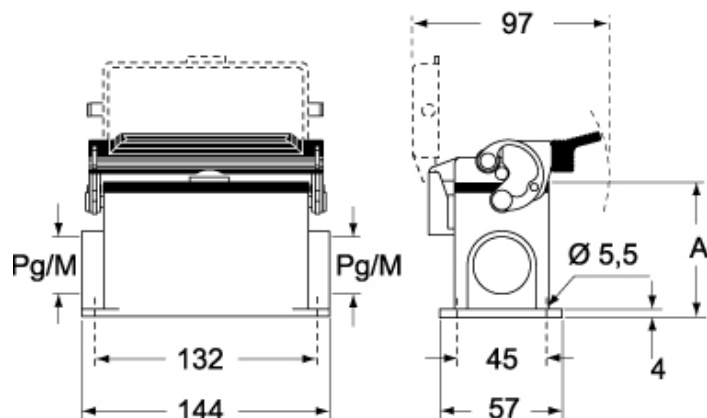

	A
CMP L / MMP L	63
CMAP L / MMAP L	80
CMP LS / MMP LS	63
CMAP LS / MMAP LS	80

Note

Le misure indicate non sono impegnative e possono essere variate senza alcun preavviso.