

Codice articolo

CMAP 16 CS29



Custodia da parete, serie 830V, con 4 piolini, ingresso cavo Pg29, grandezza "104.27", alta, con sportello metallico

Descrizione prodotto		Proprietà dei materiali	
Tipo prodotto	Custodia da parete	Colore	Grigio RAL 7040
Serie	830V	Conformità RoHs	Conforme
Tipo chiusura	Con 4 piolini	China RoHs - EFUP	E
Grandezza	Grandezza 104.27	Sostanze REACH SVHC	No
Ingresso cavo	Con ingresso cavo Pg29	Approvazioni / Normative	
Specifica	Alta, con sportello metallico	Certificazioni	DNV, BV
Dati tecnici		UL	ECBT2
Grado di protezione IP	IP65	cUL	ECBT8
Ulteriori dettagli tecnici		Informazioni commerciali	
Peso	455,00 g	Codice EAN13	8015747029469
Temperature di esercizio (min, max)	-40°C...+125°C	Caratteristiche imballaggio	
		Peso sottoimballo	2,28 kg
		Descrizione sottoimballo	Termoretraibile
		Quantità sottoimballo	5 pz
		Codice EAN13 sottoimballo	8015747104678

Codice articolo

CMAP 16 CS29



Disegni da catalogo

CMP CMAP - MMP MMAP

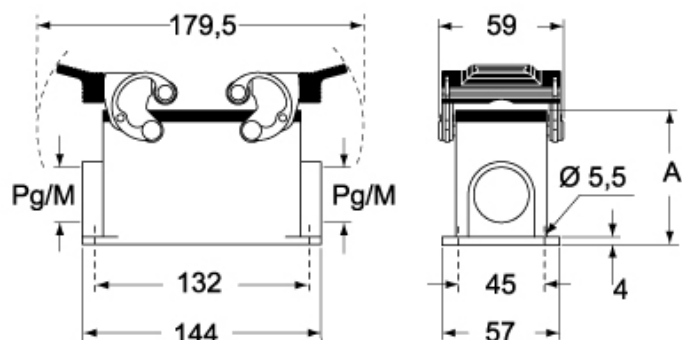

CMP CS/CP CMAP CS/CP - MMP CS/CP MMAP CS/CP

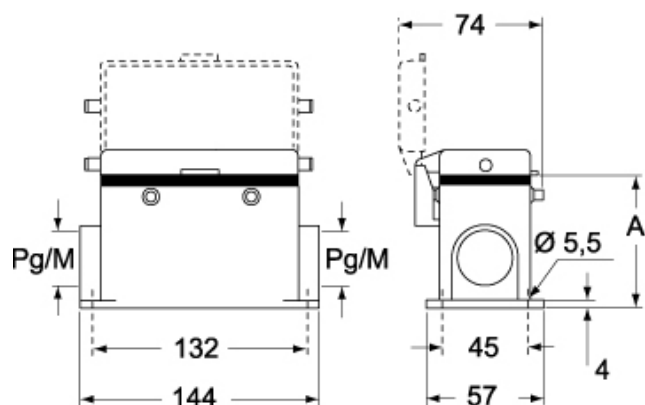

	A
CMP / MMP	63
CMAP / MMAP	80
CMP CS / MMP CS	63
CMAP CS / MMAP CS	80
CMP CP / MMP CP	63
CMAP CP / MMAP CP	80

Note

Le misure indicate non sono impegnative e possono essere variate senza alcun preavviso.