

Codice articolo

# CMAP 16 CP2



Custodia da parete, serie 830V, con 4 piolini, ingresso cavo Pg21 x 2, grandezza "104.27", alta, con sportello di plastica

<b>Descrizione prodotto</b>		<b>Proprietà dei materiali</b>	
<b>Tipo prodotto</b>	Custodia da parete	<b>Colore</b>	Grigio RAL 7040
<b>Serie</b>	830V	<b>Conformità RoHs</b>	Conforme
<b>Tipo chiusura</b>	Con 4 piolini	<b>China RoHs - EFUP</b>	E
<b>Grandezza</b>	Grandezza 104.27	<b>Sostanze REACH SVHC</b>	No
<b>Ingresso cavo</b>	Con ingresso cavo Pg21 x 2	<b>Approvazioni / Normative</b>	
<b>Specifica</b>	Alta, con sportello di plastica	<b>Certificazioni</b>	DNV, BV
<b>Dati tecnici</b>		<b>UL</b>	ECBT2
<b>Grado di protezione IP</b>	IP65	<b>cUL</b>	ECBT8
<b>Ulteriori dettagli tecnici</b>		<b>Informazioni commerciali</b>	
<b>Peso</b>	461,00 g	<b>Codice EAN13</b>	8015747029421
<b>Temperature di esercizio (min, max)</b>	-40°C...+125°C	<b>Caratteristiche imballaggio</b>	
		<b>Peso sottoimballo</b>	2,31 kg
		<b>Descrizione sottoimballo</b>	Termoretraibile
		<b>Quantità sottoimballo</b>	5 pz
		<b>Codice EAN13 sottoimballo</b>	8015747104630

Codice articolo

# CMAP 16 CP2



Disegni da catalogo

## CMP CMAP - MMP MMAP

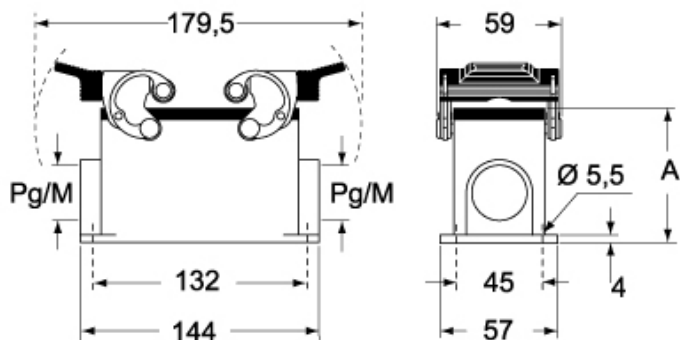

## CMP CS/CP CMAP CS/CP - MMP CS/CP MMAP CS/CP

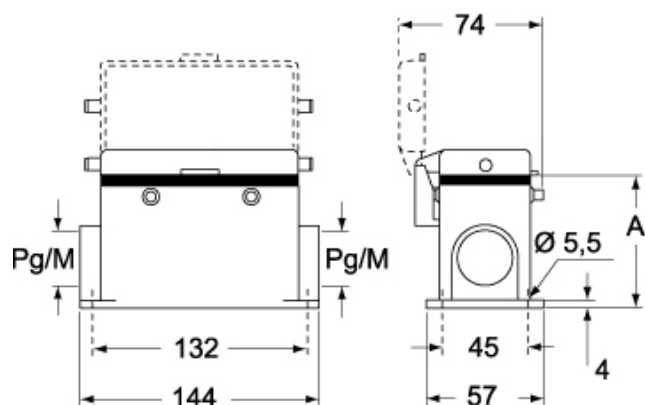

	<b>A</b>
<b>CMP / MMP</b>	63
<b>CMAP / MMAP</b>	80
<b>CMP CS / MMP CS</b>	63
<b>CMAP CS / MMAP CS</b>	80
<b>CMP CP / MMP CP</b>	63
<b>CMAP CP / MMAP CP</b>	80

## Note

Le misure indicate non sono impegnative e possono essere variate senza alcun preavviso.