

Artikelnummer

TM 1114 DB



Produktbeschreibung

Produkttyp	Gehäuse
Baureihe	TM
Spezifikationen	Mit Schutzdeckel Für Montageplatte TM 1145 TB

Technische Daten

IP-Schutzart	IP66 / IP67
---------------------	-------------

Weitere technische Details

Gewicht	413,00 g
Betriebstemperatur (min., max.)	-25°C ... +40°C
IK-Schutzart	IK10

Materialeigenschaften

Farbe	RAL 7012 basaltgrau
RoHs Konformität	Konform mit Ausnahme 6(c): Kupferlegierung mit einem Massenanteil von bis zu 4 % Blei
China RoHs - EFUP	50
REACH SVHC Substanzen	Ja Blei
SCIP Nummer	B0214dad-d2d9-4e91-a5b4-f4c9b4612083

Allgemeine Bestellinformationen

EAN-Code 13	8015747089180
--------------------	---------------

Angaben zur Verpackung

Länge der Verpackung	310,00 mm
Höhe der Verpackung	265,00 mm
Tiefe der Verpackung	500,00 mm
Gewicht der Verpackung	8,80 kg
Volumen der Verpackung	41,08 dm ³
Beschreibung der Verpackung	Karton
Verpackungsmenge	20 St.
EAN-Code 13 Verpackung	8015747089197
Gewicht der Unterverpackung	0,44 kg
Beschreibung der Unterverpackung	Pack
Unterverpackungsmenge	1 St.
EAN-Code 13 Unterverpackung	8015747089203

Artikelnummer

TM 1114 DB



Zeichnungen aus dem Katalog

TM 1114 DB

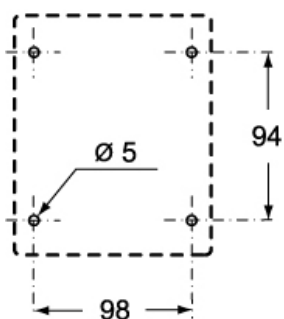
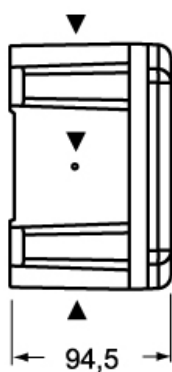
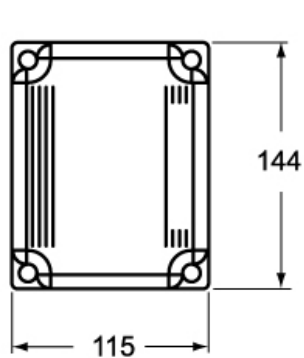

TM 1414 DB

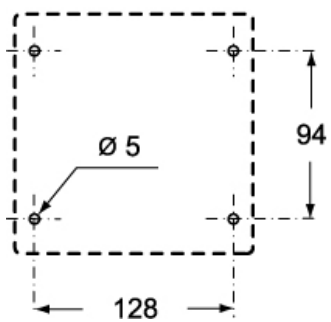
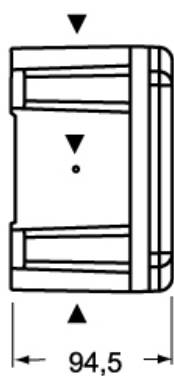
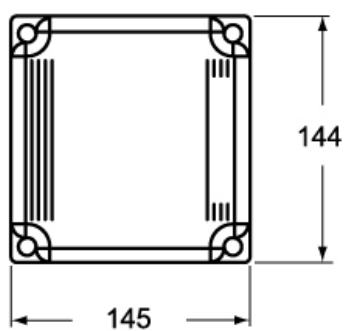

Hinweise

Die angegebenen Abmessungen in mm sind nicht verbindlich.
Technische Änderungen bleiben vorbehalten.
