

Artikelnummer

SQV 1675



Produktbeschreibung	
Produkttyp	Steckdose mit Verriegelung
Baureihe	SQV
Polzahl	3 polig + neutro + 
Position des Schutzleiters	7
Spezifikationen	Verriegelbarer Inspektionsklappe 10 x 38 mm
Technische Daten	
Strom	16 A
Spannung	277/480 ÷ 288/500 V
IP-Schutzart	IP44
Weitere technische Details	
Gewicht	572,00 g
Betriebstemperatur (min., max.)	-25°C ... +40°C
IK-Schutzart	IK08

Materialeigenschaften	
Farbe	RAL 7035 lichtgrau, RAL 9005 tiefschwarz
Zulassungen / Standards	
Bezugsnorm	EN 60309-1, -2 e -4
Allgemeine Bestellinformationen	
EAN-Code 13	8015747088008
Angaben zur Verpackung	
Gewicht der Unterverpackung	0,57 kg
Beschreibung der Unterverpackung	Pack
Unterverpackungsmenge	1 St.
EAN-Code 13 Unterverpackung	8015747109451

Artikelnummer

SQV 1675



Zeichnungen aus dem Katalog

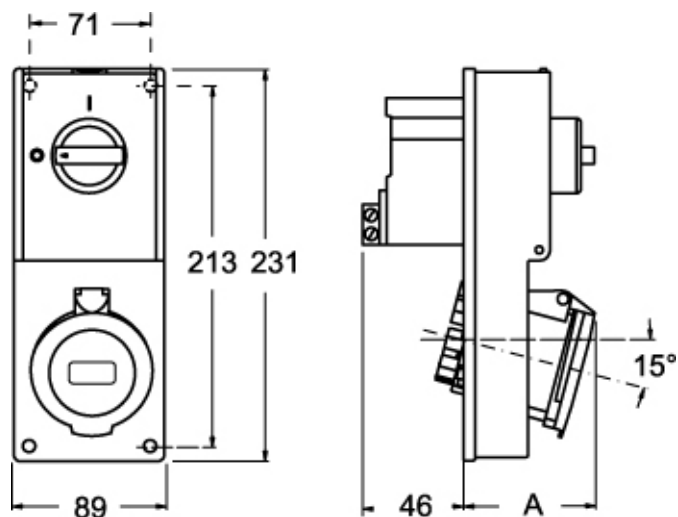

Zeichnungen aus dem Katalog

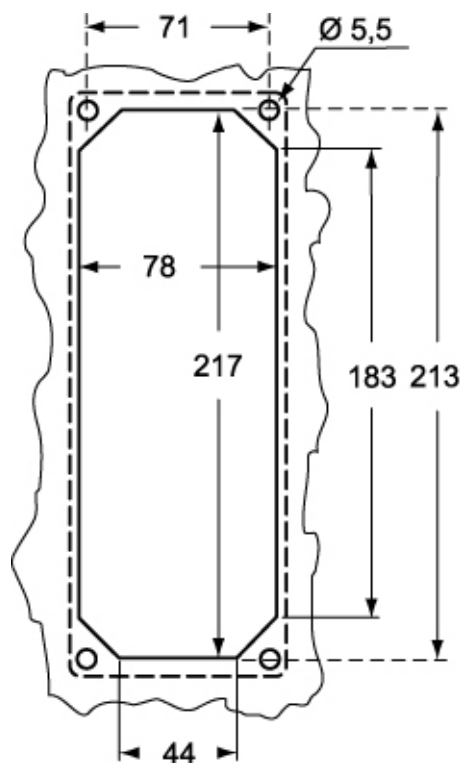

SQV		A
16A	2P+⊕	64
	3P+⊕	65
	3P+N+⊕	67

Hinweise

Die angegebenen Abmessungen in mm sind nicht verbindlich.
Technische Änderungen bleiben vorbehalten.