

Artikelnummer

MZP 15 LS25



Sockelgehäuse, Gr.49.16, Alu, 1 Bügel, 1xM25
seitlich, Deckel

Produktbeschreibung		Materialeigenschaften	
Produkttyp	Sockelgehäuse	Weitere Materialien	Verschlussbügel: Polyamid (PA), Edelstahl
Baureihe	IL-BRID	Farbe	RAL 7040 fenstergrau
Verschlussystem	Mit 1 Bügel	RoHs Konformität	Konform
Größe	Größe 49.16	China RoHs - EFUP	E
Kabelausgang	Mit Kabelausgang M25	REACH SVHC Substanzen	Nein
Spezifikationen	Mit Klappdeckel aus Metall	Zulassungen / Standards	
Technische Daten		UL	ECBT2
IP-Schutzart	IP65 / IP66 / IP69	c UL	ECBT8
Weitere technische Details		Allgemeine Bestellinformationen	
Gewicht	198,00 g	EAN-Code 13	8015747232135
Betriebstemperatur (min., max.)	-40 °C ... +125 °C	Klassifizierung ecl@ss	27440202
		Klassifizierung ETIM	EC000437
		Angaben zur Verpackung	
		Länge der Verpackung	160,00 mm
		Höhe der Verpackung	128,00 mm
		Tiefe der Verpackung	350,00 mm
		Gewicht der Verpackung	2,23 kg
		Volumen der Verpackung	7,17 dm ³
		Beschreibung der Verpackung	Karton
		Verpackungsmenge	10 St.
		EAN-Code 13 Verpackung	8015747232142
		Gewicht der Unterverpackung	1,12 kg
		Beschreibung der Unterverpackung	Pack
		Unterverpackungsmenge	5 St.
		EAN-Code 13 Unterverpackung	8015747232159

Artikelnummer

MZP 15 LS25



Zeichnungen aus dem Katalog

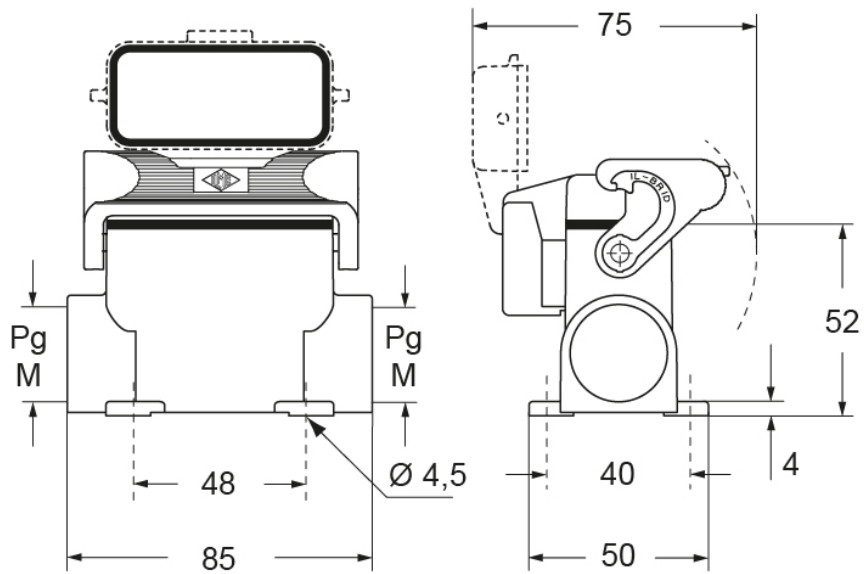

Hinweise

Die angegebenen Abmessungen in mm sind nicht verbindlich.
Technische Änderungen bleiben vorbehalten.