

Artikelnummer

MMP 06.25



Sockelgehäuse, Gr.77.27, 830V Alu, 2 Bügel,
1xM25 seitlich



Produktbeschreibung

Produkttyp	Sockelgehäuse
Baureihe	830V
Verschlussystem	Mit 2 Bügeln
Größe	Größe "77.27"
Kabelausgang	Mit Kabelausgang M25

Technische Daten

IP-Schutzart	IP65 / IP66 / IP69
---------------------	--------------------

Weitere technische Details

Gewicht	337,00 g
Betriebstemperatur (min., max.)	-40°C...+125°C

Materialeigenschaften

Farbe	RAL 7040 fenstergrau
RoHs Konformität	Konform
China RoHs - EFUP	E
REACH SVHC Substanzen	Nein

Zulassungen / Standards

Zertifizierungen	DNV, BV
UL	ECBT2
c UL	ECBT8

Allgemeine Bestellinformationen

EAN-Code 13	8015747058674
--------------------	---------------

Angaben zur Verpackung

Gewicht der Unterverpackung	1,69 kg
Beschreibung der Unterverpackung	Pack
Unterverpackungsmenge	5 St.
EAN-Code 13 Unterverpackung	8015747058681

Artikelnummer

MMP 06.25



Zeichnungen aus dem Katalog

CMP CMAP - MMP MMAP

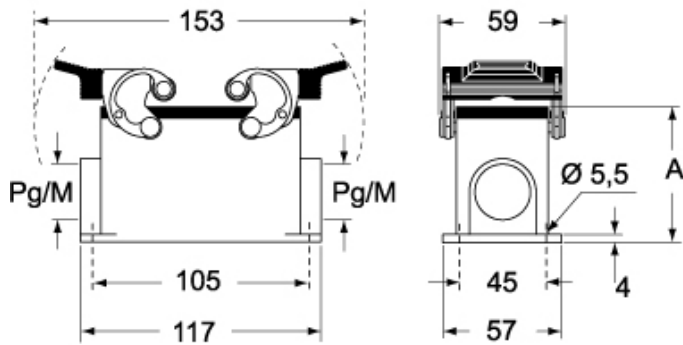

CMP CS/CP CMAP CS/CP - MMP CS/CP MMAP CS/CP

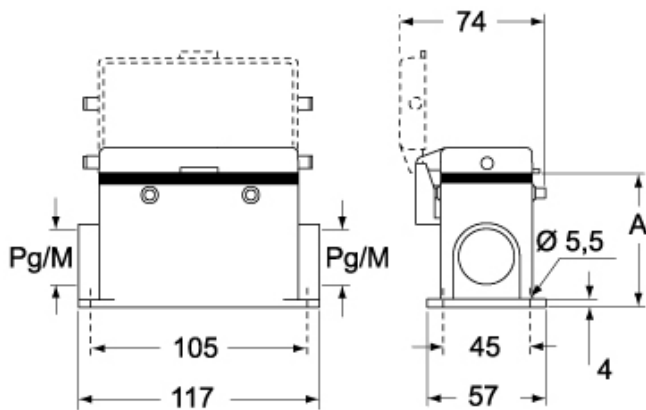

	A
CMP / MMP	63
CMAP / MMAP	77
CMP CS / MMP CS	63
CMAP CS / MMAP CS	77
CMP CP / MMP CP	63
CMAP CP / MMAP CP	77

Hinweise

Die angegebenen Abmessungen in mm sind nicht verbindlich.
Technische Änderungen bleiben vorbehalten.