

Artikelnummer

MMP 06 L25



Sockelgehäuse, Gr.77.27, 830V Alu, 1 Bügel,
1xM25 seitlich

Produktbeschreibung

Produkttyp	Sockelgehäuse
Baureihe	830V
Verschlussystem	Mit 1 Bügel
Größe	Größe "77.27"
Kabelausgang	Mit Kabelausgang M25

Technische Daten

IP-Schutzart	IP65 / IP66 / IP69
---------------------	--------------------

Weitere technische Details

Gewicht	309,00 g
Betriebstemperatur (min., max.)	-40°C...+125°C

Materialeigenschaften

Farbe	RAL 7040 fenstergrau
RoHs Konformität	Konform
China RoHs - EFUP	E
REACH SVHC Substanzen	Nein

Zulassungen / Standards

Zertifizierungen	DNV, BV
UL	ECBT2
c UL	ECBT8

Allgemeine Bestellinformationen

EAN-Code 13	8015747058636
--------------------	---------------

Angaben zur Verpackung

Länge der Verpackung	270,00 mm
Höhe der Verpackung	130,00 mm
Tiefe der Verpackung	180,00 mm
Gewicht der Verpackung	3,19 kg
Volumen der Verpackung	6,32 dm ³
Beschreibung der Verpackung	Karton
Verpackungsmenge	10 St.
EAN-Code 13 Verpackung	8015747114820
Gewicht der Unterverpackung	1,60 kg
Beschreibung der Unterverpackung	Pack
Unterverpackungsmenge	5 St.
EAN-Code 13 Unterverpackung	8015747108027

Artikelnummer

MMP 06 L25



Zeichnungen aus dem Katalog

CMP L CMAP L - MMP L MMAP L



CMP LS CMAP LS - MMP LS MMAP LS

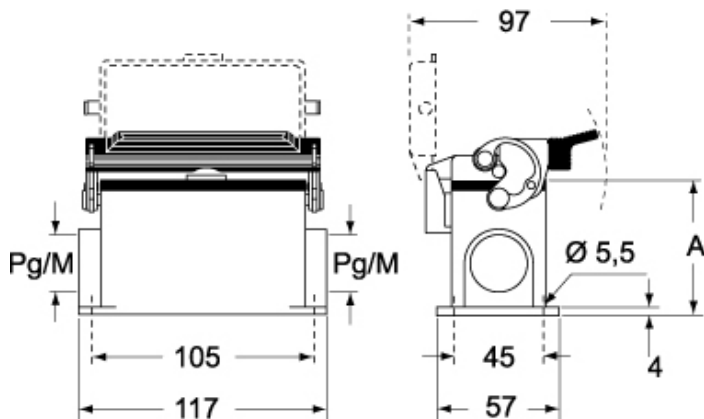

	A
CMP L / MMP L	63
CMAP L / MMAP L	77
CMP LS / MMP LS	63
CMAP LS / MMAP LS	77

Hinweise

Die angegebenen Abmessungen in mm sind nicht verbindlich.
Technische Änderungen bleiben vorbehalten.