

Artikelnummer

MKAXW AP25



Anbaugehäuse, gewinkelt, Gr.21.21, W-TYPE
Zink, 1 Bügel Edelstahl, 1xM25 seitlich,
geschlossener Boden

Produktbeschreibung		Materialeigenschaften	
Produkttyp	Gewinkelte Anbaugehäuse	Hauptmaterial	Zink-Druckguss
Baureihe	W-TYPE	Weitere Materialien	Verschlussbügel: Edelstahl Dichtung: FKM
Verschlussystem	Mit 1 Bügel	Farbe	RAL 7040 fenstergrau
Größe	Größe "21.21"	RoHs Konformität	Konform
Kabelausgang	Mit Kabelausgang M25	China RoHs - EFUP	E
Technische Daten		REACH SVHC Substanzen	Nein
IP-Schutzart	IP44 - IP66 / IP67 / IP69 mit CKR 65 (D)	Zulassungen / Standards	
Weitere technische Details		Zertifizierungen	DNV, BV
Betriebstemperatur (min., max.)	-40°C...+125°C	UL	ECBT2
		c UL	ECBT8
Allgemeine Bestellinformationen			
EAN-Code 13	8015747259781		
Klassifizierung ecl@ss	27440202		
Klassifizierung ETIM	EC000437		
Angaben zur Verpackung			
Länge der Unterverpackung	210,00 mm		
Höhe der Unterverpackung	40,00 mm		
Tiefe der Unterverpackung	175,00 mm		
Volumen der Unterverpackung	1,47 dm ³		
Beschreibung der Unterverpackung	Karton		
Unterverpackungsmenge	10 St.		
EAN-Code 13 Unterverpackung	8015747272254		

Artikelnummer

MKAXW AP25



Zeichnungen aus dem Katalog

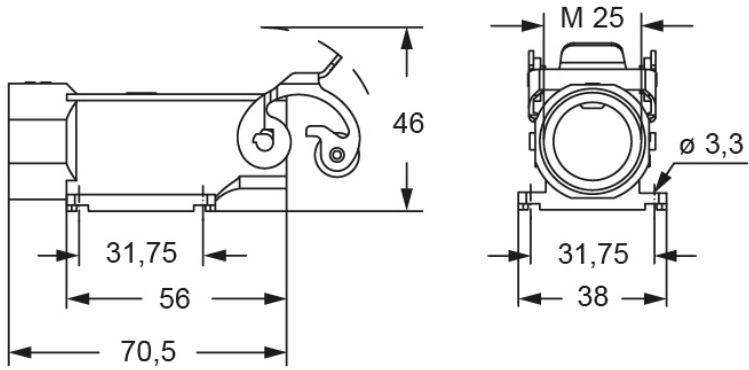

Zeichnungen aus dem Katalog

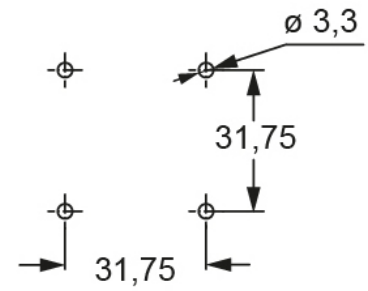

Hinweise

Die angegebenen Abmessungen in mm sind nicht verbindlich.
Technische Änderungen bleiben vorbehalten.