

Artikelnummer

MAO 50 X25



Tüllengehäuse, hoch, Gr.66.40, Alu, 2 Bügel,
1xM25 seitlich

Produktbeschreibung		Materialeigenschaften	
Produkttyp	Tüllengehäuse	Weitere Materialien	Verschlussbügel: Edelstahl, Polyamid (PA)
Baureihe	C-TYPE	Farbe	RAL 7040 fenstergrau
Verschlussystem	Mit 2 Bügeln	RoHs Konformität	Konform mit Ausnahme 6(c): Kupferlegierung mit einem Massenanteil von bis zu 4 % Blei
Größe	Größe "66.40"	China RoHs - EFUP	50
Kabelausgang	Seitlicher Kabelausgang mit Gewindestutzen M25	REACH SVHC Substanzen	Ja Blei
Spezifikationen	Hoch, ohne Dichtung	SCIP Nummer	15deaf78-e939-4401-a0b0-e2228ca32a03
Technische Daten		Zulassungen / Standards	
IP-Schutzart	IP65 / IP66 / IP69	Zertifizierungen	DNV, BV
Weitere technische Details		UL	ECBT2
Gewicht	354,00 g	c UL	ECBT8
Betriebstemperatur (min., max.)	-40°C...+125°C	Allgemeine Bestellinformationen	
		EAN-Code 13	8015747050739
		Klassifizierung ecl@ss	27440202
		Klassifizierung ETIM	EC000437
		Angaben zur Verpackung	
		Länge der Verpackung	340,00 mm
		Höhe der Verpackung	135,00 mm
		Tiefe der Verpackung	200,00 mm
		Gewicht der Verpackung	3,74 kg
		Volumen der Verpackung	9,18 dm ³
		Beschreibung der Verpackung	Karton
		Verpackungsmenge	10 St.
		EAN-Code 13 Verpackung	8015747109857
		Gewicht der Unterverpackung	0,37 kg
		Beschreibung der Unterverpackung	Pack
		Unterverpackungsmenge	1 St.
		EAN-Code 13 Unterverpackung	8015747166614

Artikelnummer

MAO 50 X25



Zeichnungen aus dem Katalog

CHO X (CAO X) - CAV X
MHO X (MAO X/MFO X/MFV X) - MAV X

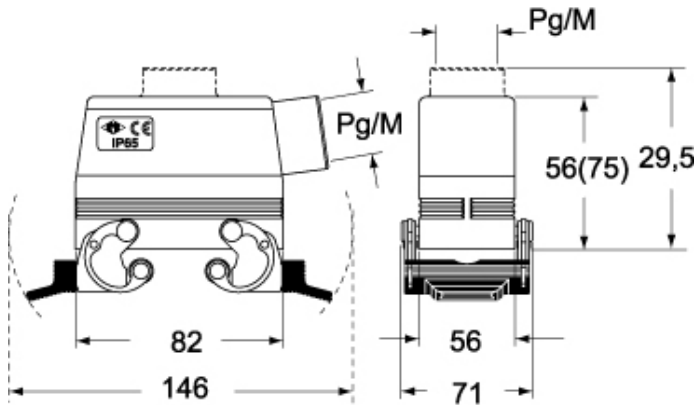

CHC



CHC G

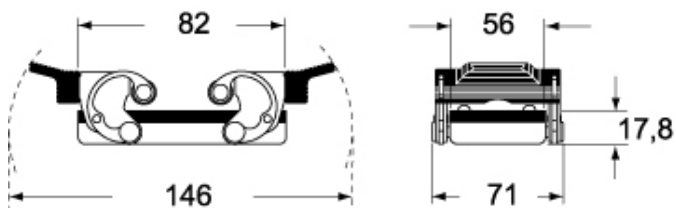

Hinweise

Die angegebenen Abmessungen in mm sind nicht verbindlich.
Technische Änderungen bleiben vorbehalten.