

Artikelnummer

CR 24 DF

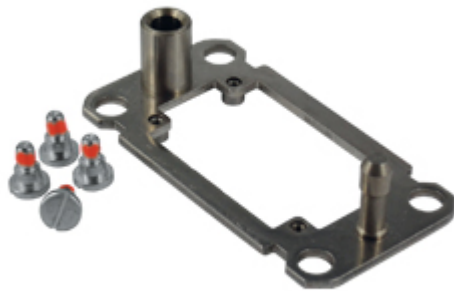

Andockrahmen, Gr.104.27, Edelstahl

Produktbeschreibung

| | |
|------------------------|---|
| Produkttyp | Selbstzentrierender Andockrahmen |
| Größe | Größe 104.27 |
| Spezifikationen | Für Einsätze "104.27" und Halterahmen MIXO für 6 Einsätze |

Weitere technische Details

| | |
|----------------|----------|
| Gewicht | 117,00 g |
|----------------|----------|

Allgemeine Bestellinformationen

| | |
|-------------------------------|---------------|
| EAN-Code 13 | 8015747182362 |
| Klassifizierung ecl@ss | 27440210 |
| Klassifizierung ETIM | EC002310 |

Angaben zur Verpackung

| | |
|---|----------------------|
| Länge der Verpackung | 220,00 mm |
| Höhe der Verpackung | 130,00 mm |
| Tiefe der Verpackung | 240,00 mm |
| Gewicht der Verpackung | 2,52 kg |
| Volumen der Verpackung | 6,86 dm ³ |
| Beschreibung der Verpackung | Karton |
| Verpackungsmenge | 20 St. |
| EAN-Code 13 Verpackung | 8015747044769 |
| Gewicht der Unterverpackung | 0,13 kg |
| Beschreibung der Unterverpackung | Beutel |
| Unterverpackungsmenge | 1 St. |
| EAN-Code 13 Unterverpackung | 8015747182393 |

Artikelnummer

CR 24 DF



Zeichnungen aus dem Katalog

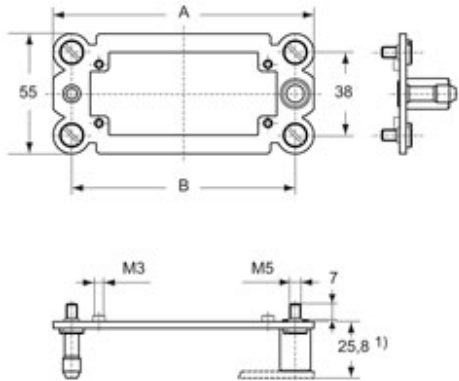

Hinweise

Die angegebenen Abmessungen in mm sind nicht verbindlich.
Technische Änderungen bleiben vorbehalten.

California Proposition 65 Information



WARNING

This product can expose you to lead and its compounds, known to the State of California to cause cancer and/or reproductive toxicity. For more information go to www.P65Warnings.ca.gov.