

Artikelnummer

CQA 08 I



Anbaugehäuse, Gr.32.13, Metall, 1 Bügel

Produktbeschreibung		Materialeigenschaften	
Produkttyp	Anbaugehäuse	Hauptmaterial	Zink-Druckguss
Baureihe	CQA	Weitere Materialien	Verschlussbügel: Edelstahl Dichtung: NBR
Verschlussystem	Mit 1 Bügel	RoHs Konformität	Konform
Größe	Größe "32.13"	China RoHs - EFUP	E
Kabelausgang	Ohne Kabelausgang	REACH SVHC Substanzen	Nein
Technische Daten		Zulassungen / Standards	
IP-Schutzart	IP66 / IP67 / IP69	Zertifizierungen	DNV
Weitere technische Details		Allgemeine Bestellinformationen	
Gewicht	68,00 g	EAN-Code 13	8015747284462
		Klassifizierung ecl@ss	27440202
		Klassifizierung ETIM	EC000437
		Angaben zur Verpackung	
		Länge der Verpackung	160,00 mm
		Höhe der Verpackung	115,00 mm
		Tiefe der Verpackung	137,00 mm
		Gewicht der Verpackung	0,78 kg
		Volumen der Verpackung	2,52 dm ³
		Beschreibung der Verpackung	Karton
		Verpackungsmenge	10 St.
		EAN-Code 13 Verpackung	8015747284479
		Gewicht der Unterverpackung	0,08 kg
		Beschreibung der Unterverpackung	Beutel
		Unterverpackungsmenge	1 St.
		EAN-Code 13 Unterverpackung	8015747284486

Artikelnummer
CQA 08 I



Zeichnungen aus dem Katalog

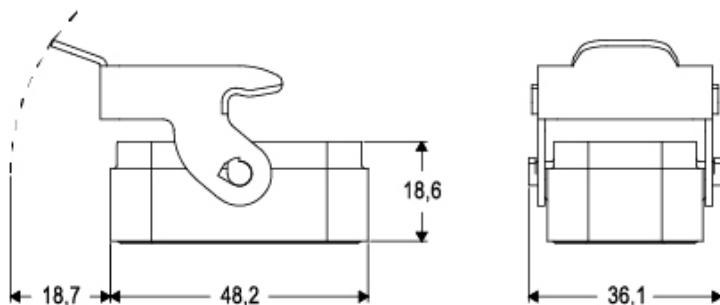

Zeichnungen aus dem Katalog

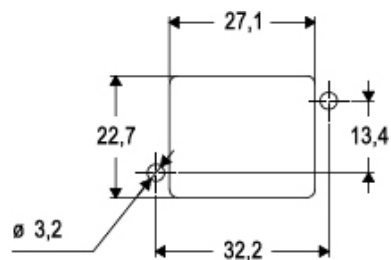

Hinweise

Die angegebenen Abmessungen in mm sind nicht verbindlich.
Technische Änderungen bleiben vorbehalten.
