

Artikelnummer

CMAP 16 CP29



Sockelgehäuse, hoch, Gr.104.27, 830V Alu, 4 Bolzen, 1xPg 29 seitlich, Deckel Kunststoff

Produktbeschreibung		Materialeigenschaften	
Produkttyp	Sockelgehäuse	Farbe	RAL 7040 fenstergrau
Baureihe	830V	RoHs Konformität	Konform
Verschlussystem	Mit 4 Bolzen	China RoHs - EFUP	E
Größe	Größe 104.27	REACH SVHC Substanzen	Nein
Kabelausgang	Mit Kabelausgang Pg 29	Zulassungen / Standards	
Spezifikationen	Hoch, mit Kunststoff-Klappdeckel	Zertifizierungen	DNV, BV
Technische Daten		UL	ECBT2
IP-Schutzart	IP65	c UL	ECBT8
Weitere technische Details		Allgemeine Bestellinformationen	
Gewicht	418,00 g	EAN-Code 13	8015747029438
Betriebstemperatur (min., max.)	-40°C...+125°C	Angaben zur Verpackung	
		Gewicht der Unterverpackung	2,09 kg
		Beschreibung der Unterverpackung	Pack
		Unterverpackungsmenge	5 St.
		EAN-Code 13 Unterverpackung	8015747104647

Artikelnummer

CMAP 16 CP29



Zeichnungen aus dem Katalog

CMP CMAP - MMP MMAP



CMP CS/CP CMAP CS/CP - MMP CS/CP MMAP CS/CP

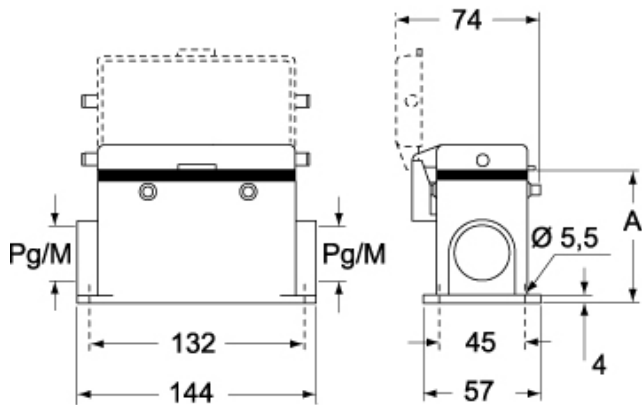

	A
CMP / MMP	63
CMAP / MMAP	80
CMP CS / MMP CS	63
CMAP CS / MMAP CS	80
CMP CP / MMP CP	63
CMAP CP / MMAP CP	80

Hinweise

Die angegebenen Abmessungen in mm sind nicht verbindlich.
Technische Änderungen bleiben vorbehalten.