

Artikelnummer

CMAP 03 LS29



Sockelgehäuse, hoch, Gr.57.27, 830V Alu, 1
Bügel, 1xPg 29 seitlich, Deckel Metall

Produktbeschreibung

Produkttyp	Sockelgehäuse
Baureihe	830V
Verschlussystem	Mit 1 Bügel
Größe	Größe "57.27"
Kabelausgang	Mit Kabelausgang Pg 29
Spezifikationen	Hoch, mit Metall Klappdeckel

Technische Daten

IP-Schutzart IP65

Weitere technische Details

Gewicht	340,00 g
Betriebstemperatur (min., max.)	-40°C...+125°C

Materialeigenschaften

Farbe	RAL 7040 fenstergrau
RoHs Konformität	Konform
China RoHs - EFUP	E
REACH SVHC Substanzen	Nein

Zulassungen / Standards

Zertifizierungen	DNV, BV
UL	ECBT2
c UL	ECBT8

Allgemeine Bestellinformationen

EAN-Code 13 8015747029094

Angaben zur Verpackung

Gewicht der Unterverpackung	1,70 kg
Beschreibung der Unterverpackung	Pack
Unterverpackungsmenge	5 St.
EAN-Code 13 Unterverpackung	8015747104401

Artikelnummer

CMAP 03 LS29



Zeichnungen aus dem Katalog

CMP L CMAP L - MMP L MMAP L

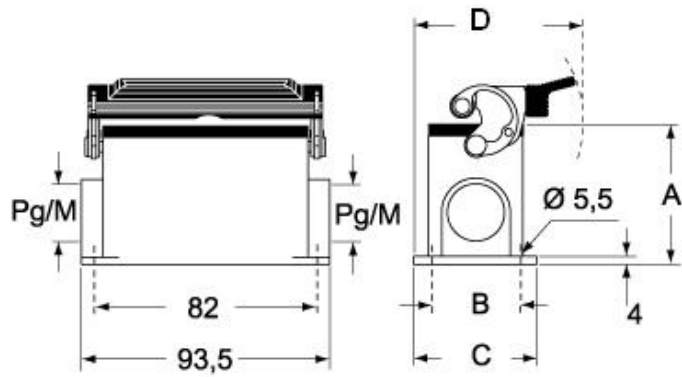

CMP LS CMAP LS - MMP LS MMAP LS

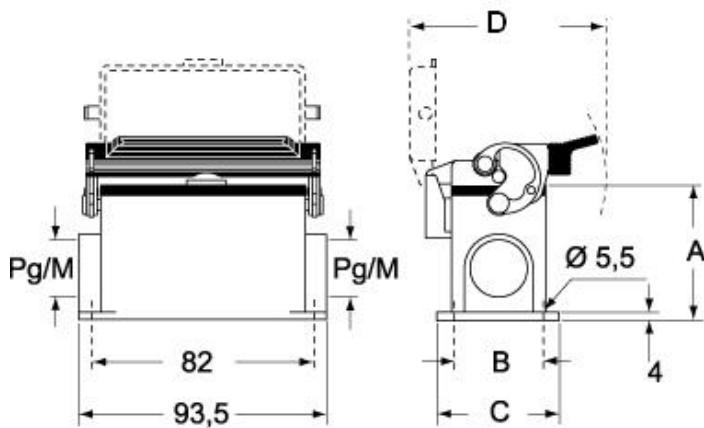

Hinweise

Die angegebenen Abmessungen in mm sind nicht verbindlich.
Technische Änderungen bleiben vorbehalten.