

Artikelnummer

# CMAP 03 CS29



Sockelgehäuse, hoch, Gr.57.27, 830V Alu, 4 Bolzen, 1xPg 29 seitlich, Deckel Metall

| Produktbeschreibung                    |                              |
|--|------------------------------|
| <b>Produkttyp</b>                      | Sockelgehäuse                |
| <b>Baureihe</b>                        | 830V                         |
| <b>Verschlussystem</b>                 | Mit 4 Bolzen                 |
| <b>Größe</b>                           | Größe "57.27"                |
| <b>Kabelausgang</b>                    | Mit Kabelausgang<br>Pg 29    |
| <b>Spezifikationen</b>                 | Hoch, mit Metall Klappdeckel |
| Technische Daten                       |                              |
| <b>IP-Schutzart</b>                    | IP65                         |
| Weitere technische Details             |                              |
| <b>Gewicht</b>                         | 325,00 g                     |
| <b>Betriebstemperatur (min., max.)</b> | -40°C...+125°C               |

| Materialeigenschaften                   |                      |
|---|----------------------|
| <b>Farbe</b>                            | RAL 7040 fenstergrau |
| <b>RoHS Konformität</b>                 | Konform              |
| <b>China RoHS - EFUP</b>                | E                    |
| <b>REACH SVHC Substanzen</b>            | Nein                 |
| Zulassungen / Standards                 |                      |
| <b>Zertifizierungen</b>                 | DNV, BV              |
| <b>UL</b>                               | ECBT2                |
| <b>c UL</b>                             | ECBT8                |
| Allgemeine Bestellinformationen         |                      |
| <b>EAN-Code 13</b>                      | 8015747029018        |
| Angaben zur Verpackung                  |                      |
| <b>Gewicht der Unterverpackung</b>      | 0,33 kg              |
| <b>Beschreibung der Unterverpackung</b> | Pack                 |
| <b>Unterverpackungsmenge</b>            | 1 St.                |
| <b>EAN-Code 13 Unterverpackung</b>      | 8015747113083        |

Artikelnummer

# CMAP 03 CS29



Zeichnungen aus dem Katalog

## CMP CMAP - MMP MMAP

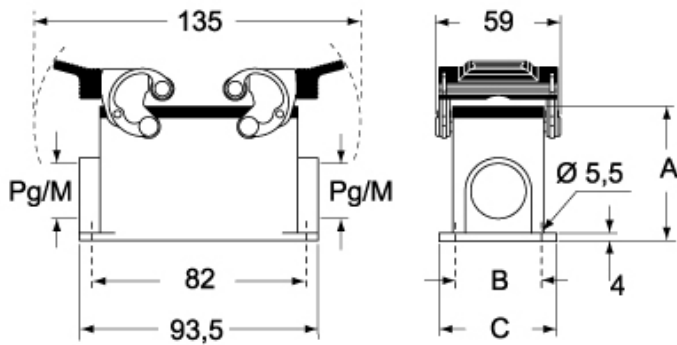

## CMP CS/CP CMAP CS/CP - MMP CS/CP MMAP CS/CP



|                          | A  | B  | C  |
|--------------------------|----|----|----|
| <b>CMP / MMP</b>         | 57 | 40 | 52 |
| <b>CMAP / MMAP</b>       | 73 | 45 | 57 |
| <b>CMP CS / MMP CS</b>   | 57 | 40 | 52 |
| <b>CMAP CS / MMAP CS</b> | 73 | 45 | 57 |
| <b>CMP CP / MMP CP</b>   | 57 | 40 | 52 |
| <b>CMAP CP / MMAP CP</b> | 73 | 45 | 57 |

## Hinweise

Die angegebenen Abmessungen in mm sind nicht verbindlich.  
Technische Änderungen bleiben vorbehalten.