

Artikelnummer

CKAXXW 03IA4



Anbaugehäuse, gewinkelt, Gr.21.21, W-TYPE
Zink, 1 starrer Bügel Edelstahl, große
Kabeldurchführung

Produktbeschreibung	
Produkttyp	Gewinkelte Anbaugehäuse
Baureihe	W-TYPE
Verschlussystem	Mit 1 Bügel
Größe	Größe "21.21"
Kabelausgang	Ohne Kabelausgang
Spezifikationen	Befestigung mit 4 Schrauben
Technische Daten	
IP-Schutzart	IP44 - IP66 / IP67 / IP69 mit CKR 65 (D)
Weitere technische Details	
Gewicht	84,30 g
Betriebstemperatur (min., max.)	-40°C...+125°C

Materialeigenschaften	
Hauptmaterial	Zink-Druckguss
Weitere Materialien	Verschlussbügel: Edelstahl Dichtung: FKM
Farbe	RAL 7040 fenstergrau
RoHs Konformität	Konform
China RoHs - EFUP	E
REACH SVHC Substanzen	Nein
Zulassungen / Standards	
Zertifizierungen	DNV, BV
UL	ECBT2
c UL	ECBT8
Allgemeine Bestellinformationen	
EAN-Code 13	8015747253796
Klassifizierung ecl@ss	27440202
Klassifizierung ETIM	EC000437
Angaben zur Verpackung	
Länge der Verpackung	255,00 mm
Höhe der Verpackung	150,00 mm
Tiefe der Verpackung	180,00 mm
Gewicht der Verpackung	8,53 kg
Volumen der Verpackung	6,89 dm ³
Beschreibung der Verpackung	Karton
Verpackungsmenge	100 St.
EAN-Code 13 Verpackung	8015747261852
Länge der Unterverpackung	210,00 mm
Höhe der Unterverpackung	40,00 mm
Tiefe der Unterverpackung	175,00 mm
Gewicht der Unterverpackung	0,85 kg
Volumen der Unterverpackung	1,47 dm ³
Beschreibung der Unterverpackung	Karton
Unterverpackungsmenge	10 St.
EAN-Code 13 Unterverpackung	8015747253819

Artikelnummer

CKAXXW 03IA4



Zeichnungen aus dem Katalog

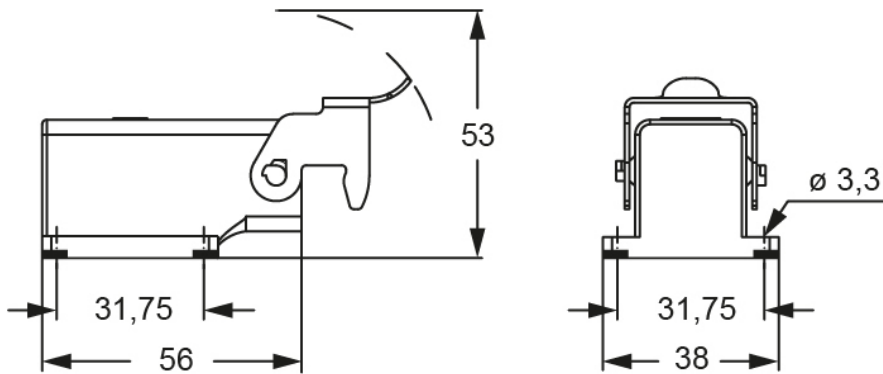

Zeichnungen aus dem Katalog

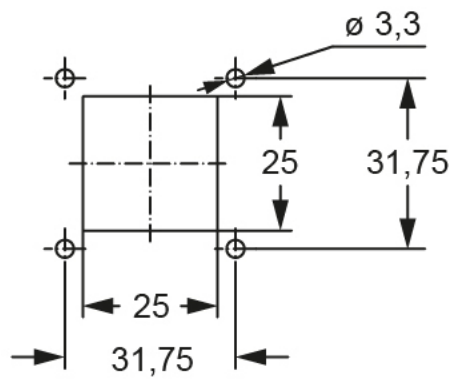

Hinweise

Die angegebenen Abmessungen in mm sind nicht verbindlich.
Technische Änderungen bleiben vorbehalten.