

Artikelnummer

CDAM 16 N



Stifteinsatz, 16P+PE, Silber,
Schraubanschluss, 16A, 250V, für Gr.66.40
Nr.17-32

Produktbeschreibung		Materialeigenschaften	
Produkttyp	Kontakteinsatz	Hauptmaterial	Polycarbonat (PC)
Baureihe	CDA	Weitere Materialien	Kontakte: Kupferlegierung
Anschlussart	Schraubanschluss	Farbe	RAL 7032 kieselgrau
Geschlecht	Stift		Konform mit Ausnahme
Polzahl	32 polig + 	RoHs Konformität	6(c): Kupferlegierung mit einem Massenanteil von bis zu 4 % Blei
Größe	Größe "66.40"	China RoHs - EFUP	50
Spezifikationen	Mit Drahtschutz, auch bei nicht vorbereiteten Leitern	REACH SVHC Substanzen	Ja Blei
Technische Daten		SCIP Nummer	1a9c93ff-0445-4a16-81e3-1609ac5274d6
Strom	16 A	Zulassungen / Standards	
Spannung	250 V	Bezugsnorm	EN 61984:2009-06
Bemessungs-Stoßspannung	4 kV	Zertifizierungen	CSA, CQC, DNV, BV, EAC
Verschmutzungsgrad	3	UL	ECBT2
Spannung gemäß UL/CSA	600 V	c UL	ECBT8
Leiterquerschnitt	0,75 mm ² - 4,00 mm ²	Allgemeine Bestellinformationen	
AWG Querschnitt	18 - 12	EAN-Code 13	8015747013291
Kontaktart	Versilbert	Klassifizierung ecl@ss	27440205
Kontaktummerrung	17-32	Klassifizierung ETIM	EC000438
IP-Schutzart	IP20 ohne Gehäuse, IP66/67 mit Gehäuse	Angaben zur Verpackung	
Weitere technische Details		Länge der Verpackung	260,00 mm
Steckzyklen	≥ 500	Höhe der Verpackung	120,00 mm
Isolationswiderstand	≥ 10 GΩ	Tiefe der Verpackung	140,00 mm
Kontaktwiderstand	≤ 1 mΩ	Gewicht der Verpackung	2,05 kg
Gewicht	61,00 g	Volumen der Verpackung	4,37 dm ³
Betriebstemperatur (min., max.)	-40 °C ... +125 °C	Beschreibung der Verpackung	Karton
Selbstverlöschungsgrad UL 94	V-0	Verpackungsmenge	30 St.
Anzugsdrehmoment Schraube Hauptkontakte	M3: 0,5 Nm; 4,4 lb.in (Ph0 oder 0,6 x 3,5 mm)	EAN-Code 13 Verpackung	8015747013307
Anzugsdrehmoment Erdungsschraube	M3,5: 0,8 Nm; 7,1 lb.in (Ph1 oder 0,8 x 5,5 mm)	Länge der Unterverpackung	118,00 mm
		Höhe der Unterverpackung	32,00 mm
		Tiefe der Unterverpackung	76,00 mm
		Gewicht der Unterverpackung	0,34 kg
		Volumen der Unterverpackung	0,29 dm ³
		Beschreibung der Unterverpackung	Schachtel
		Unterverpackungsmenge	5 St.
		EAN-Code 13 Unterverpackung	8015747013314

Artikelnummer

CDAM 16 N



Zeichnungen aus dem Katalog

Zeichnungen aus dem Katalog

CDAM 16

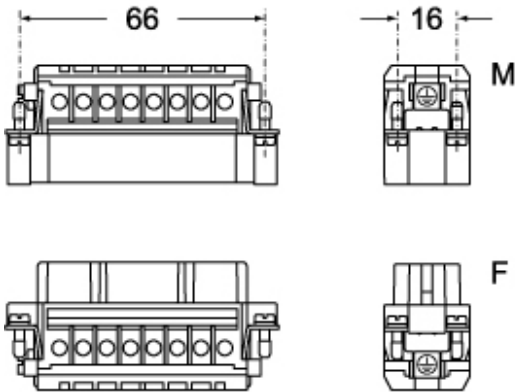

CDAF 16

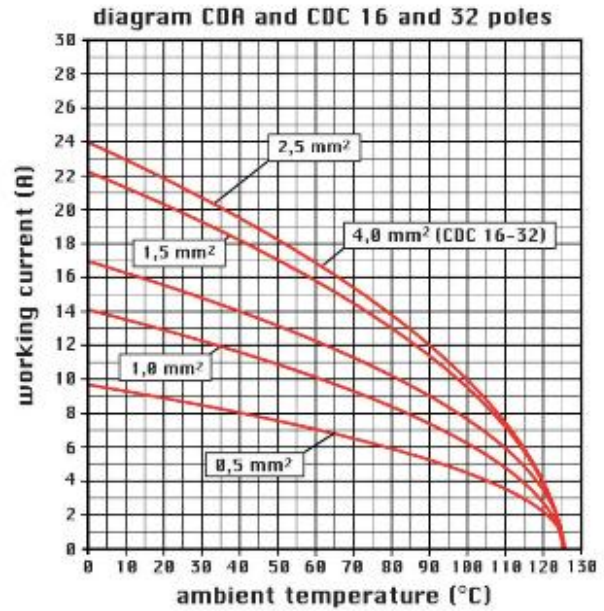
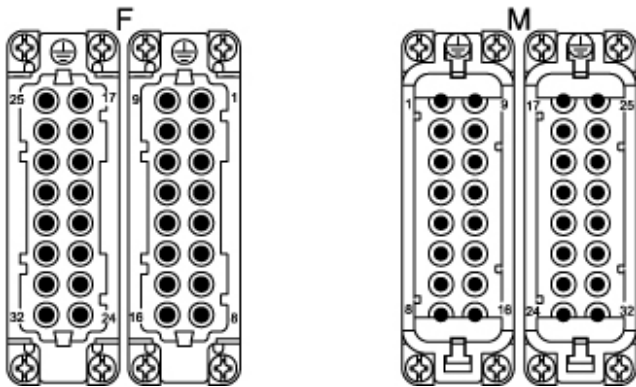

Hinweise

Die angegebenen Abmessungen in mm sind nicht verbindlich.
Technische Änderungen bleiben vorbehalten.

California Proposition 65 Information



WARNING

This product can expose you to lead and its compounds, known to the State of California to cause cancer and/or reproductive toxicity. For more information go to www.P65Warnings.ca.gov.

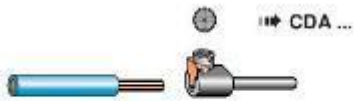

California Proposition 65 Information



WARNING

This product can expose you to lead and its compounds, known to the State of California to cause cancer and/or reproductive toxicity. For more information go to www.P65Warnings.ca.gov.
