

Artikelnummer

CAPS 16.29



Sockelgehäuse, hoch, Gr.77.27, EMV Alu, 2
Bügel, 1xPg 29 seitlich

Produktbeschreibung		Materialeigenschaften	
Produkttyp	Sockelgehäuse	Weitere Materialien	Verschlussbügel: Edelstahl, Polyamid (PA) Dichtung: Leitfähiges Elastomer
Baureihe	EMC	RoHs Konformität	Konform
Verschlussystem	Mit 2 Bügeln	China RoHs - EFUP	E
Größe	Größe "77.27"	REACH SVHC Substanzen	Nein
Kabelausgang	Mit Kabelausgang Pg 29	Zulassungen / Standards	
Spezifikationen	Hoch	Zertifizierungen	DNV, BV
Technische Daten		UL	ECBT2
IP-Schutzart	IP65 / IP66 / IP69	c UL	ECBT8
Weitere technische Details		Allgemeine Bestellinformationen	
Gewicht	1,00 g	EAN-Code 13	8015747008730
Betriebstemperatur (min., max.)	-40°C...+125°C	Angaben zur Verpackung	
		Länge der Verpackung	475,00 mm
		Höhe der Verpackung	220,00 mm
		Tiefe der Verpackung	175,00 mm
		Volumen der Verpackung	18,29 dm ³
		Beschreibung der Verpackung	Karton
		Verpackungsmenge	10 St.
		EAN-Code 13 Verpackung	8015747248167
		Beschreibung der Unterverpackung	Pack
		Unterverpackungsmenge	5 St.
		EAN-Code 13 Unterverpackung	8015747111461

Artikelnummer

CAPS 16.29



Zeichnungen aus dem Katalog

CHIS

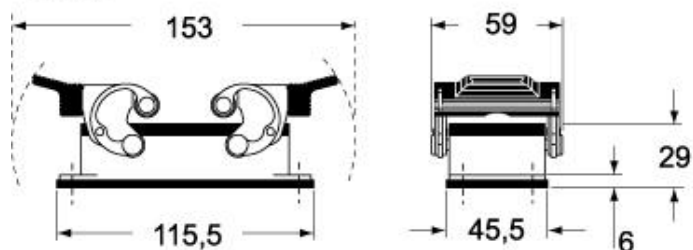

CAPS - MAPS

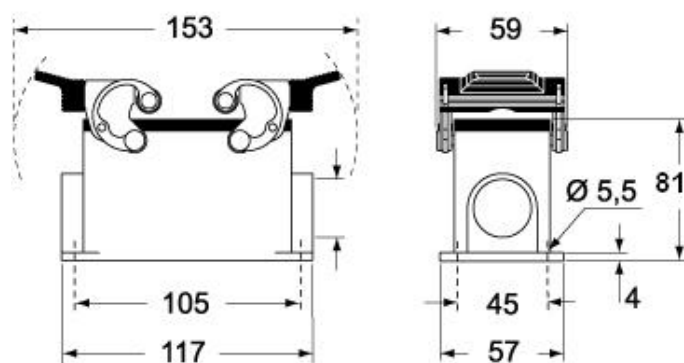

CHCS



Hinweise

Die angegebenen Abmessungen in mm sind nicht verbindlich.
Technische Änderungen bleiben vorbehalten.