

Artikelnummer

# CAP 16.229



Sockelgehäuse, hoch, Gr.77.27, Alu, 2 Bügel,  
2xPg 29 seitlich



Produktbeschreibung		Materialeigenschaften	
<b>Produkttyp</b>	Sockelgehäuse	<b>Weitere Materialien</b>	Verschlussbügel: Edelstahl, Polyamid (PA) Dichtung: NBR
<b>Baureihe</b>	C-TYPE	<b>Farbe</b>	RAL 7040 fenstergrau
<b>Verschlussystem</b>	Mit 2 Bügeln	<b>RoHs Konformität</b>	Konform
<b>Größe</b>	Größe "77.27"	<b>China RoHs - EFUP</b>	E
<b>Kabelausgang</b>	Mit Kabelausgang Pg 29 x 2	<b>REACH SVHC Substanzen</b>	Nein
<b>Spezifikationen</b>	Hoch	<b>Zulassungen / Standards</b>	
<b>Technische Daten</b>		<b>Zertifizierungen</b>	DNV, BV
<b>IP-Schutzart</b>	IP65 / IP66 / IP69	<b>UL</b>	ECBT2
<b>Weitere technische Details</b>		<b>c UL</b>	ECBT8
<b>Gewicht</b>	420,00 g	<b>Allgemeine Bestellinformationen</b>	
<b>Betriebstemperatur (min., max.)</b>	-40°C...+125°C	<b>EAN-Code 13</b>	8015747008242
		<b>Angaben zur Verpackung</b>	
		<b>Länge der Verpackung</b>	475,00 mm
		<b>Höhe der Verpackung</b>	220,00 mm
		<b>Tiefe der Verpackung</b>	175,00 mm
		<b>Gewicht der Verpackung</b>	4,49 kg
		<b>Volumen der Verpackung</b>	18,29 dm <sup>3</sup>
		<b>Beschreibung der Verpackung</b>	Karton
		<b>Verpackungsmenge</b>	10 St.
		<b>EAN-Code 13 Verpackung</b>	8015747236775
		<b>Gewicht der Unterverpackung</b>	2,25 kg
		<b>Beschreibung der Unterverpackung</b>	Pack
		<b>Unterverpackungsmenge</b>	5 St.
		<b>EAN-Code 13 Unterverpackung</b>	8015747008259

Artikelnummer

# CAP 16.229



Zeichnungen aus dem Katalog

## CHP CAP - MHP MAP

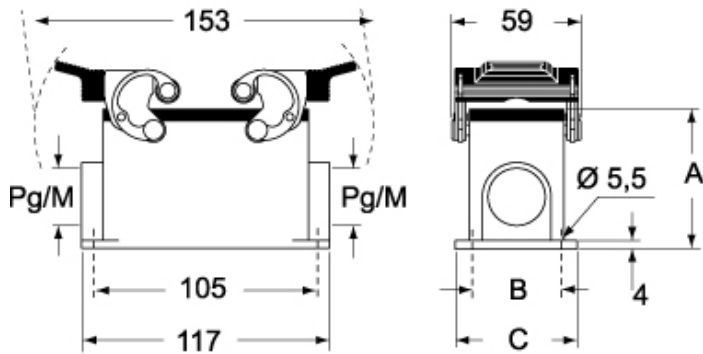

## CHP CS/CP CAP CS/CP - MHP CS/CP MAP CS/CP



	<b>A</b>
<b>CHP / MHP</b>	63
<b>CAP / MAP</b>	77
<b>CHP CS / MHP CS</b>	63
<b>CAP CS / MAP CS</b>	77
<b>CHP CP / MHP CP</b>	63
<b>CAP CP / MAP CP</b>	77

## Hinweise

Die angegebenen Abmessungen in mm sind nicht verbindlich.  
Technische Änderungen bleiben vorbehalten.