

Artikelnummer

C30MA 25



Stiftkontakt, 25mm², Silber, Crimpanschluss,
300A, Baureihe C30

Produktbeschreibung		Materialeigenschaften	
Produkttyp	Crimpkontakt	Hauptmaterial	Kupferlegierung
Baureihe	C30		Konform mit Ausnahme
Geschlecht	Stift	RoHs Konformität	6(c): Kupferlegierung mit einem Massenanteil von bis zu 4 % Blei
Technische Daten		China RoHs - EFUP	50
Strom	300 A	REACH SVHC Substanzen	Ja Blei
Leiterquerschnitt	25,00 mm ²	Allgemeine Bestellinformationen	
AWG Querschnitt	4	EAN-Code 13	8015747290210
Kontaktart	Versilbert	Angaben zur Verpackung	
Weitere technische Details		Länge der Verpackung	112,00 mm
Kontaktwiderstand	≤ 0,2 mΩ	Höhe der Verpackung	95,00 mm
Gewicht	28,45 g	Tiefe der Verpackung	117,00 mm
Abisolierlänge	19 mm	Volumen der Verpackung	1,24 dm ³
		Beschreibung der Verpackung	Karton
		Verpackungsmenge	40 St.
		EAN-Code 13 Verpackung	8015747290227
		Beschreibung der Unterverpackung	Box
		Unterverpackungsmenge	5 St.
		EAN-Code 13 Unterverpackung	8015747290234

Artikelnummer

C30MA 25



Zeichnungen aus dem Katalog

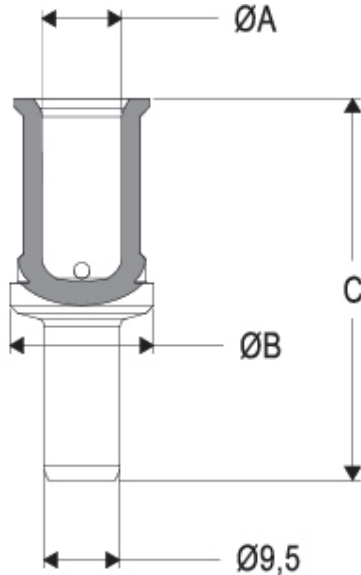

C30MA contacts

conductor section (mm ²)	conductor slot \varnothing A (mm)	\varnothing B (mm)	C (mm)	conductor stripping length (mm)
16	5,5	18	42,7	19
25	7	18	42,7	19
35	8,2	18	43,7	20
50	10	18	49,2	22,5
70	11,5	18	49,2	22,5
95	13,5	21	49,2	22,5
120	15,5	21	49,2	22,5

Hinweise

California Proposition 65 Information



WARNING

This product can expose you to lead and its compounds, known to the State of California to cause cancer and/or reproductive toxicity. For more information go to www.P65Warnings.ca.gov.

Die angegebenen Abmessungen in mm sind nicht verbindlich. Technische Änderungen bleiben vorbehalten.