

Artikelnummer

AW M25INJ



Komplettverschraubung, M25, Kunststoff, für RJ45, schwarz

Produktbeschreibung

Produkttyp	Verschraubung
Kabelausgang	M25
Spezifikationen	Für Durchmesser 9-17 mm Schwarz

Weitere technische Details

Gewicht	17,00 g
----------------	---------

Materialeigenschaften

Farbe	RAL 9005 tiefschwarz
--------------	----------------------

Allgemeine Bestellinformationen

EAN-Code 13	8015747264488
Klassifizierung ecl@ss	27149109
Klassifizierung ETIM	EC000441

Angaben zur Verpackung

Gewicht der Unterverpackung	0,85 kg
Beschreibung der Unterverpackung	Pack
Unterverpackungsmenge	50 St.
EAN-Code 13 Unterverpackung	8015747264495

Artikelnummer

AW M25INJ



Zeichnungen aus dem Katalog

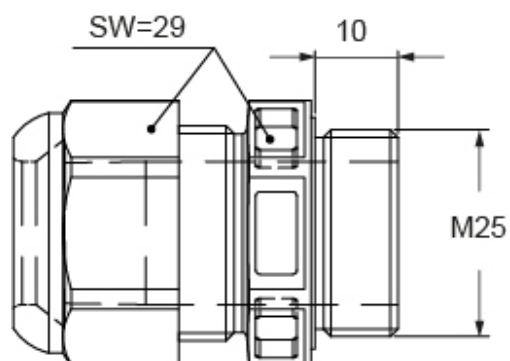

Hinweise

Die angegebenen Abmessungen in mm sind nicht verbindlich.
Technische Änderungen bleiben vorbehalten.
