

Artikelnummer
AW M25IJ



Komplettverschraubung, M25, Kunststoff, für RJ45

Produktbeschreibung		Allgemeine Bestellinformationen	
Produkttyp	Verschraubung	EAN-Code 13	8015747264471
Kabelausgang	M25	Klassifizierung ecl@ss	27149109
Spezifikationen	Für Durchmesser 9-17 mm	Klassifizierung ETIM	EC000441
Weitere technische Details		Angaben zur Verpackung	
Gewicht	17,50 g	Gewicht der Unterverpackung	0,88 kg
		Beschreibung der Unterverpackung	Pack
		Unterverpackungsmenge	50 St.
		EAN-Code 13 Unterverpackung	8015747264501

Artikelnummer

AW M25IJ



Zeichnungen aus dem Katalog

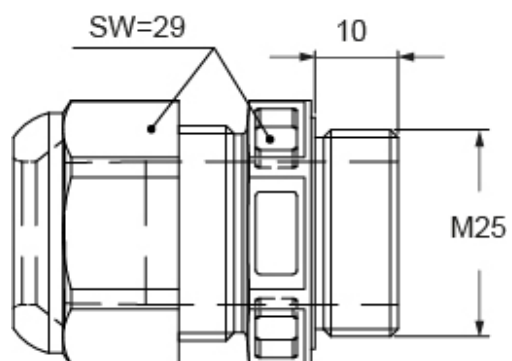

Hinweise

Die angegebenen Abmessungen in mm sind nicht verbindlich.
Technische Änderungen bleiben vorbehalten.
