

Artikelnummer

AH M25IF



Komplettverschraubung, M25, T-TYPE H
Kunststoff, Klemmbereich 12-15mm

Produktbeschreibung		Allgemeine Bestellinformationen	
Produkttyp	Verschraubung	EAN-Code 13	8015747262866
Kabelausgang	M25	Klassifizierung ecl@ss	27149109
Spezifikationen	Für Durchmesser 12-15 mm Für T-TYPE HYGIENIC	Klassifizierung ETIM	EC000441
Technische Daten		Angaben zur Verpackung	
IP-Schutzart	IP68/IP69	Gewicht der Unterverpackung	0,11 kg
Weitere technische Details		Beschreibung der Unterverpackung	Pack
Gewicht	21,00 g	Unterverpackungsmenge	5 St.
Betriebstemperatur (min., max.)	-20 °C...+85 °C	EAN-Code 13 Unterverpackung	8015747262903

Artikelnummer

AH M25IF



Zeichnungen aus dem Katalog

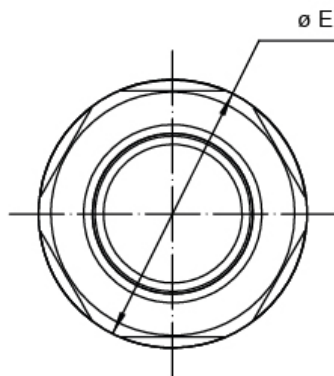
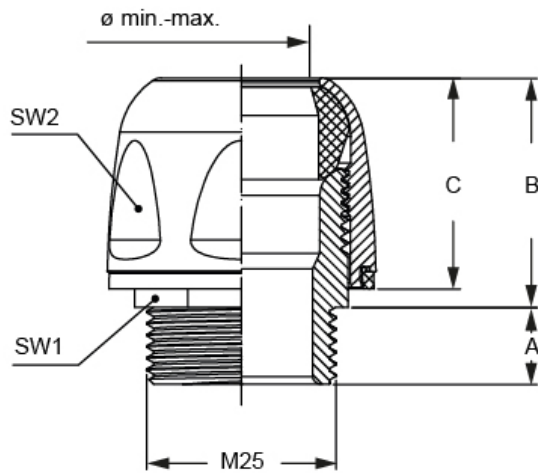

part No.	A	B	C	SW1	SW2	ø E	ø min.-max.
AH M25IF	10	30	27	24	32	34,9	12,0-15,0
AH M25IFL	10	30	27	24	32	34,9	15,0-18,0

Hinweise

Die angegebenen Abmessungen in mm sind nicht verbindlich.
Technische Änderungen bleiben vorbehalten.